

# Среднеразмерные стирально-отжимные машины с мягким креплением IY350, IY450, IY600

По вопросам продажи и поддержки обращайтесь:

Архангельск (8182)63-90-72  
Астрахань (8512)99-46-04  
Барнаул (3852)73-04-60  
Белгород (4722)40-23-64  
Брянск (4832)59-03-52  
Владивосток (423)249-28-31  
Волгоград (844)278-03-48  
Вологда (8172)26-41-59  
Воронеж (473)204-51-73  
Екатеринбург (343)384-55-89  
Иваново (4932)77-34-06

Ижевск (3412)26-03-58  
Иркутск (395)279-98-46  
Казань (843)206-01-48  
Калининград (4012)72-03-81  
Калуга (4842)92-23-67  
Кемерово (3842)65-04-62  
Киров (8332)68-02-04  
Краснодар (861)203-40-90  
Красноярск (391)204-63-61  
Курск (4712)77-13-04  
Липецк (4742)52-20-81

Киргизия (996)312-96-26-47

Магнитогорск (3519)55-03-13  
Москва (495)268-04-70  
Мурманск (8152)59-64-93  
Набережные Челны (8552)20-53-41  
Нижний Новгород (831)429-08-12  
Новокузнецк (3843)20-46-81  
Новосибирск (383)227-86-73  
Омск (3812)21-46-40  
Орел (4862)44-53-42  
Оренбург (3532)37-68-04  
Пенза (8412)22-31-16

Казахстан (7273)495-231

Пермь (342)205-81-47  
Ростов-на-Дону (863)308-18-15  
Рязань (4912)46-61-64  
Самара (846)206-03-16  
Санкт-Петербург (812)309-46-40  
Саратов (845)249-38-78  
Севастополь (8692)22-31-93  
Симферополь (3652)67-13-56  
Смоленск (4812)29-41-54  
Сочи (862)225-72-31  
Ставрополь (8652)20-65-13

Таджикистан (992)427-82-92-69

Сургут (3462)77-98-35  
Тверь (4822)63-31-35  
Томск (3822)98-41-53  
Тула (4872)74-02-29  
Тюмень (3452)66-21-18  
Ульяновск (8422)24-23-59  
Уфа (347)229-48-12  
Хабаровск (4212)92-98-04  
Челябинск (351)202-03-61  
Череповец (8202)49-02-64  
Ярославль (4852)69-52-93

Единый адрес для всех регионов: [psq@nt-rt.ru](mailto:psq@nt-rt.ru) || <https://ipso.nt-rt.ru/>



# ВЫСОКОСКОРОСТНЫЕ ПРОМЫШЛЕННЫЕ СТИРАЛЬНЫЕ МАШИНЫ С ОТЖИМОМ

IY350  
35KG

IY450  
45KG

IY600  
60KG

## ХАРАКТЕРИСТИКИ И ПРЕИМУЩЕСТВА

- Поддрессоренная, высокоскоростная
- Корпус из нержавеющей стали
- Барабан и бак из нержавеющей стали
- Aries Elite - Полностью программируемый процессор
- Большой загрузочный люк для легкой загрузки и выгрузки белья (Ø 54 cm)
- Два больших сливных клапана (2 x Ø 76 mm)
- Двигатель с частотным преобразователем
- Перфорированные объемные стенки: большее механическое воздействие, меньший расход воды
- Программы экологичной стирки, обеспечивающие значительное снижение расхода воды и электроэнергии
- Возможность подвода жидких моющих средств
- Контейнер-воронка для моющих средств с 5-ю съемными отделениями
- Третий водовпуск, их высокая водопроницаемость
- Панель управления расположена на высоте, обеспечивающей комфортабельную работу пользователя любого роста
- Бампер (защита фронтальной части машины)



## ОПЦИОНАЛЬНО

- Дозировочные насосы для жидких моющих средств
- Aries Assist
- Датчики веса
- Сливной клапан для рециркуляции воды
- Изоляция для экономии энергии и снижения уровня шума
- Дополнительная сигнализация (звуковой сигнал + оранжевый маяк)
- Версия с паровым нагревом
- Подвод воды с пневмоприводом
- Кран отбора образцов воды
- USB и RS485 разъемы (на задней панели)
- Эргономичная высота загрузочного люка обеспечивает удобную работу с тележкой для белья



ROBUST DESIGN



LARGE DOOR  
OPENING



LARGE DRAIN  
VALVE

	IY350	IY450	IY600
ВНУТРЕННИЙ БАРАБАН			
ЗАГРУЗКА 10:1 (КГ)	35	45	60
ЗАГРУЗКА 9:1 (КГ)	39	50	67
ОБЪЕМ (Л)	350	450	600
ДИАМЕТР (ММ)	914	914	1035
СКОРОСТЬ ВРАЩЕНИЯ			
ПРИ СТИРКЕ (ОБ/МИ)	45	45	42
ПРИ ОТЖИМЕ (ОБ/МИ)	839	839	788
G-ФАКТОР	360	360	360
ДВИГАТЕЛЬ			
МОЩНОСТЬ (КВТ)	4	7,5	7,5
УПРАВЛЕНИЕ			
ARIES ELITE	стандарт	стандарт	стандарт
С НАКЛОНОМ			
С НАКЛОНОМ ВПЕРЕД	Нет данных	Опционально	Опционально
НАГРЕВ			
100% ГОРЯЧАЯ ВОДА (°С)	90	90	90
100% ЭЛЕКТРИЧЕСКИЙ (КВ)	24	36	54
ВЫСОКОЕ ДАВЛЕНИЕ ПАРА (БАР)	3-8	3-8	3-8
ПОДКЛЮЧЕНИЕ			
ЭЛЕКТРИЧЕСКИЙ НАГРЕВ	3 x 200-240/50-60Hz 3 x 380-415/50-60Hz 3 x 440-480/50-60Hz	3 x 200-240/50-60Hz 3 x 380-415/50-60Hz 3 x 440-480/50-60Hz	3 x 200-240/50-60Hz 3 x 380-415/50-60Hz 3 x 440-480/50-60Hz
ПОДВОД ВОДЫ (ММ)	3 x 25 (1")	3 x 25 (1")	3 x 25 (1")
ПОДВОД ПАРА (ММ)	19 (3/4")	19 (3/4")	19 (3/4")
СЛИВНОЙ КЛАПАН (ММ)	2 x 76 (3")	2 x 76 (3")	2 x 76 (3")
ТРАНСПОРТИРОВОЧНЫЕ ДАННЫЕ			
ВЕС БРУТТО (КГ)	1170	1490	1640
ВЕС БРУТТО С НАКЛОНОМ (КГ)	N/A	1530	1680
ВЕС НЕТТО (КГ)	1010	1350	1500
ВЕС НЕТТО С НАКЛОНОМ (КГ)	N/A	1390	1540
ГАБАРИТНЫЕ РАЗМЕРЫ В×Ш×Г (ММ)	1925 x 1315 x 1270	1925 x 1315 x 1502	1925 x 1315 x 1502
РАЗМЕРЫ В УПАКОВКЕ В×Ш×Г (ММ)	2125 x 1425 x 1470	2125 x 1425 x 1700	2125 x 1425 x 1700

Стандартно - в стандартном исполнении. \* Тест в соответствии с нормами EN 604 56  
Данные о размерах машины включают в себя все выступающие части

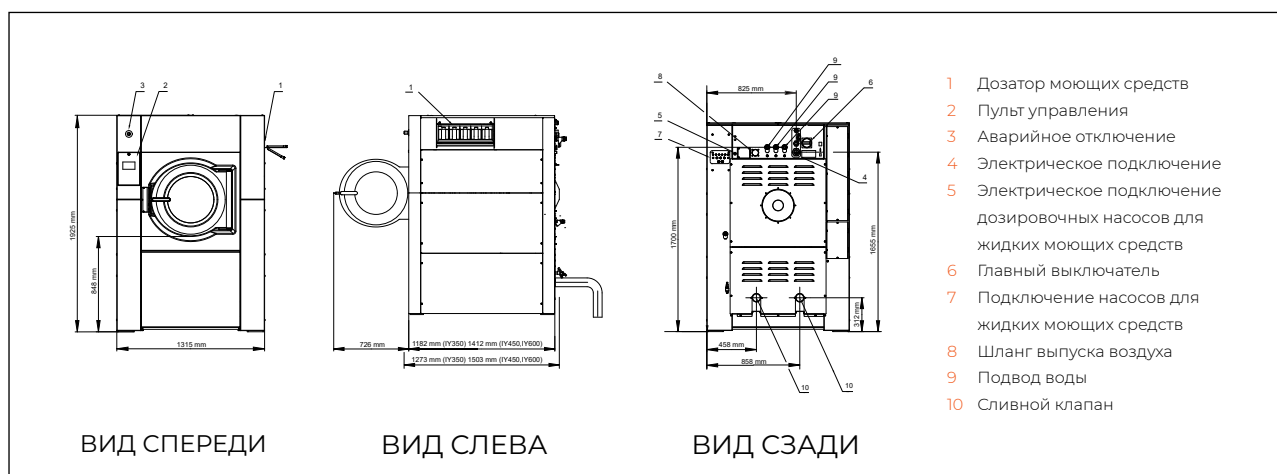

## По вопросам продажи и поддержки обращайтесь:

**Архангельск** (8182)63-90-72  
**Астрахань** (8512)99-46-04  
**Барнаул** (3852)73-04-60  
**Белгород** (4722)40-23-64  
**Брянск** (4832)59-03-52  
**Владивосток** (423)249-28-31  
**Волгоград** (844)278-03-48  
**Вологда** (8172)26-41-59  
**Воронеж** (473)204-51-73  
**Екатеринбург** (343)384-55-89  
**Иваново** (4932)77-34-06

**Ижевск** (3412)26-03-58  
**Иркутск** (395)279-98-46  
**Казань** (843)206-01-48  
**Калининград** (4012)72-03-81  
**Калуга** (4842)92-23-67  
**Кемерово** (3842)65-04-62  
**Киров** (8332)68-02-04  
**Краснодар** (861)203-40-90  
**Красноярск** (391)204-63-61  
**Курск** (4712)77-13-04  
**Липецк** (4742)52-20-81

**Магнитогорск** (3519)55-03-13  
**Москва** (495)268-04-70  
**Мурманск** (8152)59-64-93  
**Набережные Челны** (8552)20-53-41  
**Нижний Новгород** (831)429-08-12  
**Новокузнецк** (3843)20-46-81  
**Новосибирск** (383)227-86-73  
**Омск** (3812)21-46-40  
**Орел** (4862)44-53-42  
**Оренбург** (3532)37-68-04  
**Пенза** (8412)22-31-16

**Пермь** (342)205-81-47  
**Ростов-на-Дону** (863)308-18-15  
**Рязань** (4912)46-61-64  
**Самара** (846)206-03-16  
**Санкт-Петербург** (812)309-46-40  
**Саратов** (845)249-38-78  
**Севастополь** (8692)22-31-93  
**Симферополь** (3652)67-13-56  
**Смоленск** (4812)29-41-54  
**Сочи** (862)225-72-31  
**Ставрополь** (8652)20-65-13

**Сургут** (3462)77-98-35  
**Тверь** (4822)63-31-35  
**Томск** (3822)98-41-53  
**Тула** (4872)74-02-29  
**Тюмень** (3452)66-21-18  
**Ульяновск** (8422)24-23-59  
**Уфа** (347)229-48-12  
**Хабаровск** (4212)92-98-04  
**Челябинск** (351)202-03-61  
**Череповец** (8202)49-02-64  
**Ярославль** (4852)69-52-93

**Киргизия** (996)312-96-26-47

**Казахстан** (7273)495-231

**Таджикистан** (992)427-82-92-69

Единый адрес для всех регионов: [psq@nt-rt.ru](mailto:psq@nt-rt.ru) || <https://ipso.nt-rt.ru/>