



Стирально-отжимные машины с жестким креплением IA335, IA520

По вопросам продажи и поддержки обращайтесь:

Архангельск (8182)63-90-72
Астрахань (8512)99-46-04
Барнаул (3852)73-04-60
Белгород (4722)40-23-64
Брянск (4832)59-03-52
Владивосток (423)249-28-31
Волгоград (844)278-03-48
Вологда (8172)26-41-59
Воронеж (473)204-51-73
Екатеринбург (343)384-55-89
Иваново (4932)77-34-06

Ижевск (3412)26-03-58
Иркутск (395)279-98-46
Казань (843)206-01-48
Калининград (4012)72-03-81
Калуга (4842)92-23-67
Кемерово (3842)65-04-62
Киров (8332)68-02-04
Краснодар (861)203-40-90
Красноярск (391)204-63-61
Курск (4712)77-13-04
Липецк (4742)52-20-81

Магнитогорск (3519)55-03-13
Москва (495)268-04-70
Мурманск (8152)59-64-93
Набережные Челны (8552)20-53-41
Нижний Новгород (831)429-08-12
Новокузнецк (3843)20-46-81
Новосибирск (383)227-86-73
Омск (3812)21-46-40
Орел (4862)44-53-42
Оренбург (3532)37-68-04
Пенза (8412)22-31-16

Пермь (342)205-81-47
Ростов-на-Дону (863)308-18-15
Рязань (4912)46-61-64
Самара (846)206-03-16
Санкт-Петербург (812)309-46-40
Саратов (845)249-38-78
Севастополь (8692)22-31-93
Симферополь (3652)67-13-56
Смоленск (4812)29-41-54
Сочи (862)225-72-31
Ставрополь (8652)20-65-13

Сургут (3462)77-98-35
Тверь (4822)63-31-35
Томск (3822)98-41-53
Тула (4872)74-02-29
Тюмень (3452)66-21-18
Ульяновск (8422)24-23-59
Уфа (347)229-48-12
Хабаровск (4212)92-98-04
Челябинск (351)202-03-61
Череповец (8202)49-02-64
Ярославль (4852)69-52-93

Киргизия (996)312-96-26-47

Казахстан (7273)495-231

Таджикистан (992)427-82-92-69

Единый адрес для всех регионов: psq@nt-rt.ru || <https://ipso.nt-rt.ru/>



СРЕДНЕСКОРОСТНЫЕ СТИРАЛЬНО-ОТЖИМНЫЕ АВТОМАТЫ

IA332
35KG

IA520
52KG

ОСОБЕННОСТИ

- Анкерное крепление
- Верхняя и передняя панели из нержавеющей стали, черные боковые панели
- Бак и барабан из нержавеющей стали
- Aries -свободно-программируемый микропроцессор
- Запатентованный диспенсер для моющих средств
- Клапаны залива воды большой пропускной способности
- Большие сливные клапаны (2 x 76 мм)
- Легкий доступ ко всем важным частям машины со стороны лицевой панели
- Большой загрузочный люк для легкой загрузки и выгрузки белья

ОПЦИОНАЛЬНО

- Aries Elite - свободно программируемый микропроцессор
- Жетоноприемник
- Боковые панели из нержавеющей стали
- Подключение USB на задней панели
- Возможность подключения жидких моющих средств
- Дозирующие насосы для жидких моющих средств
- Комплект для повторного использования воды
- Паровой нагрев
- 3-й клапан залива воды



Оптимизированное потребление энергии во время стирки

Поглощающая способность загруженного белья автоматически определяется в начале цикла. Вследствие этого уровни воды оптимизируются на протяжении всего цикла стирки без ущерба ее качеству.



ЭРГОНОМИЧНАЯ
КОНСТРУКЦИЯ



БОЛЬШОЕ
ЗАГРУЗОЧНОЕ
ОТВЕРСТИЕ



НИЗКИЙ
РАСХОД ВОДЫ



НИЗКОЕ
ПОТРЕБЛЕНИЕ
ЭНЕРГИИ

	IA332	IA520
ПРОИЗВОДИТЕЛЬНОСТЬ		
ЗАГРУЗКА 10:1 (КГ)	35	52
ЗАГРУЗКА 9:1 (КГ)	39	58
ОБЪЕМ БАРАБАНА (Л)	332	520
ДИАМЕТР БАРАБАНА (ММ)	914	914
СКОРОСТЬ ВРАЩЕНИЯ		
ПРИ СТИРКЕ (ОБ/МИН)	38	38
ПРИ ОТЖИМЕ (ОБ/МИН)	440	440
G-ФАКТОР	150	100
НАГРЕВ		
ЭЛЕКТР. (КВТ)	27	40,6
ПАР (БАР)	1 - 8	1 - 8
ГОРЯЧЕЙ ВОДОЙ (°С)	90	90
УРОВЕНЬ ШУМА (ДБ) (А)	< 65	< 65
ПОДВОД ВОДЫ (ДЮЙМЫ)	3/4"	1"
ДАВЛЕНИЕ ВОДЫ (КПА)	100-800	100-800
РЕКОМЕНДУЕМОЕ ДАВЛЕНИЕ ВОДЫ (КПА)	300-500	300-500
СКОРОСТЬ ЗАЛИВА ВОДЫ (L/MIN)	66-188	183-518
СЛИВНОЙ КЛАПАН (ММ)	2 x 76	2 x 76
СКОРОСТЬ СЛИВА ВОДЫ (L/MIN)	2 x 210	2 x 210
ПОДВОД ПАРА (ДЮЙМЫ)	3/4"	3/4"
ДАВЛЕНИЕ ПАРА (КРА)	100-800	100-800
ТРАНСПОРТНЫЕ ГАБАРИТЫ		
ВЕС БРУТТО (КГ)	450	570
ВЕС НЕТТО (КГ)	410	520
РАЗМЕРЫ В УПАКОВКЕ В X Ш X Г (ММ)	1625 x 1088 x 1060	1625 x 1088 x 1345

	A	B	C	D	E	F	G	H	I	J	K	L	M	N	O	P	Q	S	T
IA332	1060	1030	1500	936	465	318	120	1326	1366	113	248	383	671	1349	1413	528	66	145	482
IA520	1060	1315	1500	1221	465	318	120	1414	1374	88	223	363	671	1349	1332	528	66	145	482
	ширина	глубина	высота																

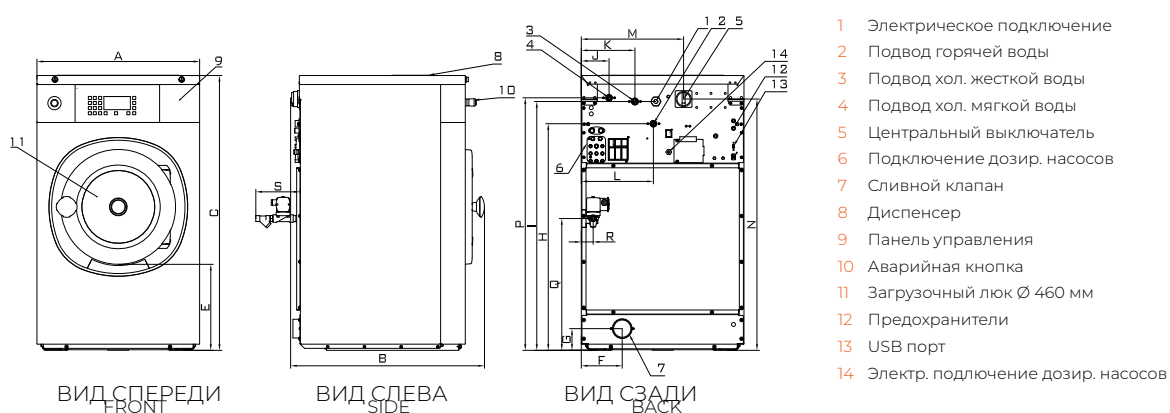

По вопросам продажи и поддержки обращайтесь:

Архангельск (8182)63-90-72
Астрахань (8512)99-46-04
Барнаул (3852)73-04-60
Белгород (4722)40-23-64
Брянск (4832)59-03-52
Владивосток (423)249-28-31
Волгоград (844)278-03-48
Вологда (8172)26-41-59
Воронеж (473)204-51-73
Екатеринбург (343)384-55-89
Иваново (4932)77-34-06

Ижевск (3412)26-03-58
Иркутск (395)279-98-46
Казань (843)206-01-48
Калининград (4012)72-03-81
Калуга (4842)92-23-67
Кемерово (3842)65-04-62
Киров (8332)68-02-04
Краснодар (861)203-40-90
Красноярск (391)204-63-61
Курск (4712)77-13-04
Липецк (4742)52-20-81

Магнитогорск (3519)55-03-13
Москва (495)268-04-70
Мурманск (8152)59-64-93
Набережные Челны (8552)20-53-41
Нижний Новгород (831)429-08-12
Новокузнецк (3843)20-46-81
Новосибирск (383)227-86-73
Омск (3812)21-46-40
Орел (4862)44-53-42
Оренбург (3532)37-68-04
Пенза (8412)22-31-16

Пермь (342)205-81-47
Ростов-на-Дону (863)308-18-15
Рязань (4912)46-61-64
Самара (846)206-03-16
Санкт-Петербург (812)309-46-40
Саратов (845)249-38-78
Севастополь (8692)22-31-93
Симферополь (3652)67-13-56
Смоленск (4812)29-41-54
Сочи (862)225-72-31
Ставрополь (8652)20-65-13

Сургут (3462)77-98-35
Тверь (4822)63-31-35
Томск (3822)98-41-53
Тула (4872)74-02-29
Тюмень (3452)66-21-18
Ульяновск (8422)24-23-59
Уфа (347)229-48-12
Хабаровск (4212)92-98-04
Челябинск (351)202-03-61
Череповец (8202)49-02-64
Ярославль (4852)69-52-93

Киргизия (996)312-96-26-47

Казахстан (7273)495-231

Таджикистан (992)427-82-92-69

Единый адрес для всех регионов: psq@nt-rt.ru || <https://ipso.nt-rt.ru/>